

Skupština Crne Gore

Broj iz evidencije postupaka javnih nabavki: 00-56/16-47/1

Redni broj iz Plana javnih nabavki : 25

Mjesto i datum: Podgorica, 7. jun 2016. godine

Na onovu člana 54 stav 1 Zakona o javnim nabavkama („Službeni list CG“, br. 42/11 i 57/14)
Skupština Crne Gore objavljuje na Portalu javnih nabavki

**TENDERSKU DOKUMENTACIJU
ZA POSTUPAK JAVNE NABAVKE ŠOPINGOM ZA
NABAVKU**

Kuhinja sa ugradnom tehnikom i pratećom opremom

(predmet javne nabavke)

SADRŽAJ TENDERSKE DOKUMENTACIJE

POZIV ZA JAVNO NADMETANJE U POSTUPKU JAVNE NABAVKE ŠOPINGOM	3
TEHNIČKE KARAKTERISTIKE ILI SPECIFIKACIJE PREDMETA JAVNE NABAVKE, ODNOSNO PREDMJER RADOVA.....	6
IZJAVA NARUČIOCA DA ĆE UREDNO IZMIRIVATI OBAVEZE PREMA IZABRANOM PONUĐAČU	13
IZJAVA NARUČIOCA (OVLAŠĆENO LICE, SLUŽBENIK ZA JAVNE NABAVKE I LICA KOJA SU UČESTVOVALA U PLANIRANJU JAVNE NABAVKE) O NEPOSTOJANJU SUKOBA INTERESA	14
IZJAVA NARUČIOCA (LICA KOJA SU UČESTVOVALA U PRIPREMANJU TENDERSKE DOKUMENTACIJE) O NEPOSTOJANJU SUKOBA INTERESA	15
METODOLOGIJA NAČINA VREDNOVANJA PONUDA PO KRITERIJUMU I PODKRITERIJUMIMA.....	16
OBRAZAC PONUDE SA OBRASCIMA KOJE PRIPREMA PONUĐAČ.....	17
NASLOVNA STRANA PONUDE.....	18
PODACI O PONUDI I PONUĐAČU.....	19
FINANSIJSKI DIO PONUDE	25
IZJAVA O NEPOSTOJANJU SUKOBA INTERESA NA STRANI PONUĐAČA, PODNOSIOCA ZAJEDNIČKE PONUDE, PODIZVOĐAČA /PODUGOVARAČA	26
DOKAZI ZA DOKAZIVANJE ISPUNJENOSTI OBAVEZNIH USLOVA ZA UČEŠĆE U POSTUPKU JAVNOG NADMETANJA	27
NACRT UGOVORA O JAVNOJ NABAVCI.....	28
Član 10	30
Član 13	30
UPUTSTVO PONUĐAČIMA ZA SAČINJAVANJE I PODNOŠENJE PONUDE	32
SADRŽAJ PONUDE.....	38
OVLAŠĆENJE ZA ZASTUPANJE I UČESTVOVANJE U POSTUPKU JAVNOG OTVARANJA PONUDA.....	39
UPUTSTVO O PRAVNOM SREDSTVU	40

POZIV ZA JAVNO NADMETANJE U POSTUPKU JAVNE NABAVKE ŠOPINGOM

I Podaci o naručiocu

Naručilac: Skupština Crne Gore	Lice/a za davanje informacija: Marija Vulić
Adresa: Bul. Sv. Petra Cetinjskog broj 10	Poštanski broj: 81000
Sjedište: Podgorica	PIB (Matični broj): 02017482
Telefon: 020/404-528	Faks: 020/404-564
E-mail adresa: marija.vulic@skupstina.me	Internet stranica (web): www.skupstina.me

II Vrsta postupka

- Šoping

III Predmet javne nabavke

a) Vrsta predmeta javne nabavke

Robe

b) Opis predmeta javne nabavke

Nabavka kuhinja sa ugradnom tehnikom i pratećom opremom.

c) CPV – Jedinstveni rječnik javnih nabavki

39141400-6 Ugradne kuhinje

IV Način određivanja predmeta i procijenjena vrijednost javne nabavke:

Procijenjena vrijednost predmeta nabavke

Predmet javne nabavke se nabavlja:

kao cjelina, procijenjene vrijednosti sa uračunatim PDV-om 5.000,00€

V Uslovi za učešće u postupku javne nabavke

a) Obavezni uslovi

U postupku javne nabavke može da učestvuje samo ponuđač koji:

- 1) je upisan u registar kod organa nadležnog za registraciju privrednih subjekata;
- 2) je uredno izvršio sve obaveze po osnovu poreza i doprinosa u skladu sa zakonom, odnosno propisima države u kojoj ima sjedište;
- 3) dokaže da on odnosno njegov zakonski zastupnik nije pravosnažno osuđivan za neko od krivičnih djela organizovanog kriminala sa elementima korupcije, pranja novca i prevare.

Dokazivanje ispunjenosti obaveznih uslova

Ispunjenost obaveznih uslova dokazuje se dostavljanjem:

- 1) dokaza o registraciji kod organa nadležnog za registraciju privrednih subjekata sa podacima o ovlašćenim licima ponuđača;
- 2) dokaza izdatog od organa nadležnog za poslove poreza da su uredno prijavljene, obračunate i izvršene sve obaveze po osnovu poreza i doprinosa do 90 dana prije dana javnog otvaranja ponuda, u skladu sa propisima Crne Gore, odnosno propisima države u kojoj ponuđač ima sjedište;
- 3) dokaza nadležnog organa izdatog na osnovu kaznene evidencije, koji ne smije biti stariji od šest mjeseci do dana javnog otvaranja ponuda.

b) Fakultativni uslovi

b1) ekonomsko-finansijska sposobnost

Ne primjenjuje se.

b2) Stručno-tehnička i kadrovska osposobljenost

Ne primjenjuje se.

VI Rok važenja ponude

Period važenja ponude je 60 dana od dana javnog otvaranja ponuda.

VII Garancija ponude

ne

VIII Rok i mjesto izvršenja ugovora

a) Rok izvršenja ugovora je 30 dana od dana zaključivanja Ugovora.

b) Mjesto izvršenja ugovora je Skupština Crne Gore, Bul. Svetog Petra Cetinjskog 10, Podgorica i poslovni prostori u ulici Novaka Miloševa, broj 6 i 8.

IX Jezik ponude:

crnogorski jezik i drugi jezik koji je u službenoj upotrebi u Crnoj Gori, u skladu sa Ustavom i zakonom

X Kriterijum za izbor najpovoljnije ponude:

najniža ponuđena cijena broj bodova

XI Vrijeme i mjesto podnošenja ponuda i javnog otvaranja ponuda

Ponude se predaju radnim danima od 10 do 12 sati, zaključno sa danom 24. juna 2016. godine do 10 sati.

Ponude se mogu predati:

neposrednom predajom na arhivi naručioca na adresi Bulevar Svetog Petra Cetinjskog 10, Podgorica;

preporučenom pošiljkom sa povratnicom na adresi Bulevar Svetog Petra Cetinjskog 10, Podgorica.

Javno otvaranje ponuda, kome mogu prisustvovati ovlašćeni predstavnici ponuđača sa priloženim punomoćjem potpisanim od strane ovlašćenog lica, održaće se dana 24. juna 2016. godine u 10:30 sati, u prostorijama Skupštine Crne Gore, kancelarija br 3 na adresi Bulevar Svetog Petra Cetinjskog 10, Podgorica.

XII Rok za donošenje odluke o izboru najpovoljnije ponude

Odluka o izboru najpovoljnije ponude donijeće se u roku od 60 dana od dana javnog otvaranja ponuda.

XIII Drugi podaci i uslovi od značaja za sprovođenje postupka javne nabavke

Rok i način plaćanja

Rok plaćanja je: 30 dana od dana dostavljanja fakture o isporučenoj, montiranoj i ugrađenoj predmetnoj robi.

Način plaćanja je: virmanski

**TEHNIČKE KARAKTERISTIKE ILI SPECIFIKACIJE PREDMETA
JAVNE NABAVKE, ODNOSNO PREDMJER RADOVA**

R.B.	Opis predmeta nabavke, odnosno dijela predmeta nabavke	Bitne karakteristike predmeta nabavke u pogledu kvaliteta, performansi i/ili dimenzija	Jedini ca mjere	Količina
1	Kuhinja sa ugradnom tehnikom i pratećom opremom	<p>Kuhinja dimenzija 193 cm</p> <p>Fijokar sa tri fijoke dimenzija 30x81.2x57 cm</p> <p>Element za sudoperu 80x81.2x57 cm</p> <p>Dvokrilni elemenat 80x81.2x57 cm</p> <p>Viseći jednoskrilni elemenat 30x82x35cm</p> <p>Viseći dvokrilni elemenat 80x82x35 cm</p> <p>Viseći dvokrilni elemenat 80x82x35 cm</p> <p>Materijal izrade kunjinje je od oplemenjene iverice „<u>univer</u>“ debljine 18mm.</p> <p>Kantovanje krila, kutija i frontova sa ABS trakom u istoj boji</p> <p>Radna ploča - pult-ploča dužine 193cm od iverice dubine 60cm, debljine 38mm, obložena specijalnom folijom otpornom na agense iz domaćinstva, rađena u boji po izboru naručioca, na njoj trebaju biti napravljeni otvori za sudoperu i elektricnu ploču, radi se od zida do zida opšivena profilisanom lajsnom sa sve tri strane.</p> <p>Visina donjih elemenata treba da je 81.2cm sa parapetom, dubina 57cm, sa gornje strane širinom korpusa trebaju biti postavljene dvije „šlajfne“ 80mm širine koje služe da se kroz njih veže radna ploča.</p> <p>Donji elementi moraju da imaju nogare koji imaju mogućnost štelovanja visine.</p> <p>Visina gornji elementa treba biti 82cm ,a</p>	kom	1

		<p>dubina 35cm</p> <p>Sudoper treba biti usadni dimenzije 650x500mm sa otvorom za česmu i pratećom opremom sifon.</p> <p>Niskomontaži bojler sa pratećom opremom-materijalom</p> <p>Kuhinjska slavina od nerđajućeg čelika sa pratećom opremom</p> <p>Ugradna ravna ploča sa dvije ringle</p> <p>Frižider dim. 50 × 85 × 60 cm, Energetski razred: A, sa tri staklene police I jednom posudom za povrce.</p>		
2	Kuhinja sa ugradnom tehnikom i pratećom opremom	<p>Kuhinja dimenzija 155 cm</p> <p>Element za sudoperu 80x81.2x57 cm</p> <p>Dvokrilni element 75x81.2x57 cm</p> <p>Viseći dvokrilni element 75x82x35 cm</p> <p>Viseći dvokrilni element 80x82x35 cm</p> <p>Materijal izrade kuhinje je od oplemenjene iverice „<u>univer</u>“ debljine 18mm.</p> <p>Kantovanje krila, kutija i frontova sa ABS trakom u istoj boji</p> <p>Radna ploča - pult-ploča dužine 155cm od iverice dubine 60cm, debljine 38mm, obložena specijalnom folijom otpornom na agense iz domaćinstva, rađena u boji po izboru naručioca, na njoj trebaju biti napravljeni otvori za sudoperu i elektricnu ploču, radi se od zida do zida opšivena profilisanom lajsnom sa sve tri strane.</p> <p>Visina donjih elemenata treba da je 81.2cm sa parapetom, dubina 57cm, sa gornje strane širinom korpusa trebaju biti postavljene dvije „šlajfne“ 80mm širine koje služe da se kroz njih veže radna</p>	kom	1

		<p>ploča.</p> <p>Donji elementi moraju da imaju nogare koji imaju mogućnost štelovanja visine.</p> <p>Visina gornji elementa treba biti 82cm ,a dubina 35cm.</p> <p>Sudoper treba biti usadni dimenzije 650x500mm sa otvorom za česmu i pratećom opremom sifon.</p> <p>Niskomontaži bojler sa pratećom opremom-materijalom.</p> <p>Kuhinjska slavina od nerđajućeg čelika za toplu i hladnu vodu sa pratećom opremom.</p> <p>Ugradna ravna ploča sa dvije ringle 50x30cm.</p> <p>Frižider dim. 50 × 85 × 60 cm, Energetski razred: A, sa tri staklene police i jednom posudom za povrce.</p>		
3	Kuhinja sa ugradnom tehnikom i pratećom opremom	<p>Kuhinja dvodjelan</p> <p>Dimenzija ugaone kuhinje 176x158 cm</p> <p>Dimenzija drugog dijela kuhinje 116 cm</p> <p>Materijal izrade kuhinje je od oplemenjene iverice „<u>univer</u>“ debljine 18mm.</p> <p>Kantovanje krila, kutija i frontova sa ABS trakom debljine od 2 do 3 mm u istoj boji</p> <p>Radna ploča - pult-ploča od iverice dubine 60cm, debljine 38mm, obložena specijalnom folijom otpornom na agense iz domaćinstva, rađena u boji po izboru naručioca, na njoj trebaju biti napravljeni otvori za sudoperu i elektricnu ploču, radi se od zida do zida opšivena profilisanom lajsnom sa svih strana.</p>	kom	1

		<p>Visina donjih elemenata treba da je 81.2cm sa parapetom, dubina 57cm, sa gornje strane širinom korpusa trebaju biti postavljene dvije „šlajfne“ 80mm širine koje služe da se kroz njih veže radna ploča.</p> <p>Krila moraju posjedovati ručice i mehanizme za otvaranje i zatvaranje (klap šarke sa usporivačem)</p> <p>Donji elementi moraju da imaju nogare koji imaju mogućnost štelovanja visine, oni moraju da posjeduju i masku koja služi za prikrivanje nogara.</p> <p>Dvokokrilni element 60x81.2x57 cm</p> <p>Fijokar sa tri fijeke (dvije manje i jedna veća) standardna visina čela, dimenzija elementa 45x81.2x57 cm</p> <p>Jednokrilni ugaoni element 98x81.2x57 cm sa dijelom na izvlačenje, integrisani slowmotion mehanizmom. Prilikom otvaranja, prednje korpe se pod uglom otvaraju i zaokreću, zadnje korpe se pomeraju na mesto prednjih.</p> <p>Dvokrilni element za sudoperu 90x81.2x57cm sa kantom za otpatke koja se kači na krilo elementa</p> <p>Element za odlaganje boca na izvlačenje 26x81.2x57 cm</p> <p>Krila visećih elemenata postaviti u horizontalnoj liniji, da se otvaraju na gore, ramovi okvira krila izraditi od profilisanih aluminijumskih lajsni i u okvirima ugraditi staklo u mat bijeloj boji, elementi moraju biti opremljena sa mehanizmom za otvaranje zatvaranje amortizeri.</p> <p>Viseći element dimenzija 73x45x30 cm</p> <p>Viseći element dimenzija 73x45x30 cm</p>		
--	--	--	--	--

		<p>Viseći elemenat dimenzija 73x45x30 cm</p> <p>Viseći elemenat dimenzija 73x45x30 cm</p> <p>Viseći elemenat dimenzija 62x45x30 cm</p> <p>Viseći elemenat dimenzija 62x45x30 cm</p> <p>Viseći elemenat dimenzija 62x45x30 cm</p> <p>Viseći elemenat dimenzija 62x45x30 cm</p> <p>Viseći elemenat dimenzija 116x70x30 cm</p> <p>Po dva komada visećih elementa dimenzija 73x45x30 cm se montiraju jedan na drugi isto se radi i za elemente dimenzija 62x45x30 cm</p> <p>Sudoper treba biti usadni sa jednim koritom, a drugi dio sudopere treba biti u ravni ploče, a koji je namjenjen za odlaganje suđa, treba da posjeduje otvor za česmu i prateću opremu sifon i dr..</p> <p>Kuhinja treba da posjeduje i sledeće:</p> <p>Niskomontaži bojler sa pratećom opremom-materijalom</p> <p>Kuhinjska slavina od nerđajućeg čelika sa toplu i hladnu vodu sa pratećom opremom</p> <p>Ugradna ravna ploča sa dvije ringle 50x30cm</p> <p>Ugradni frižider dim. 60×82×55 cm, površina za odlaganje od sigurnosnog stakla tri komada, od toga podesive po visini dva komada, broj polica za odlaganje na vratima od dva do tri komada, prozirna posuda za povrće sa poklopcem, sa podesivim nogicama za visinu, sa ventilacijom u podnožju</p> <p>Aspirator sa filterima 60x50 cm</p>		
--	--	--	--	--

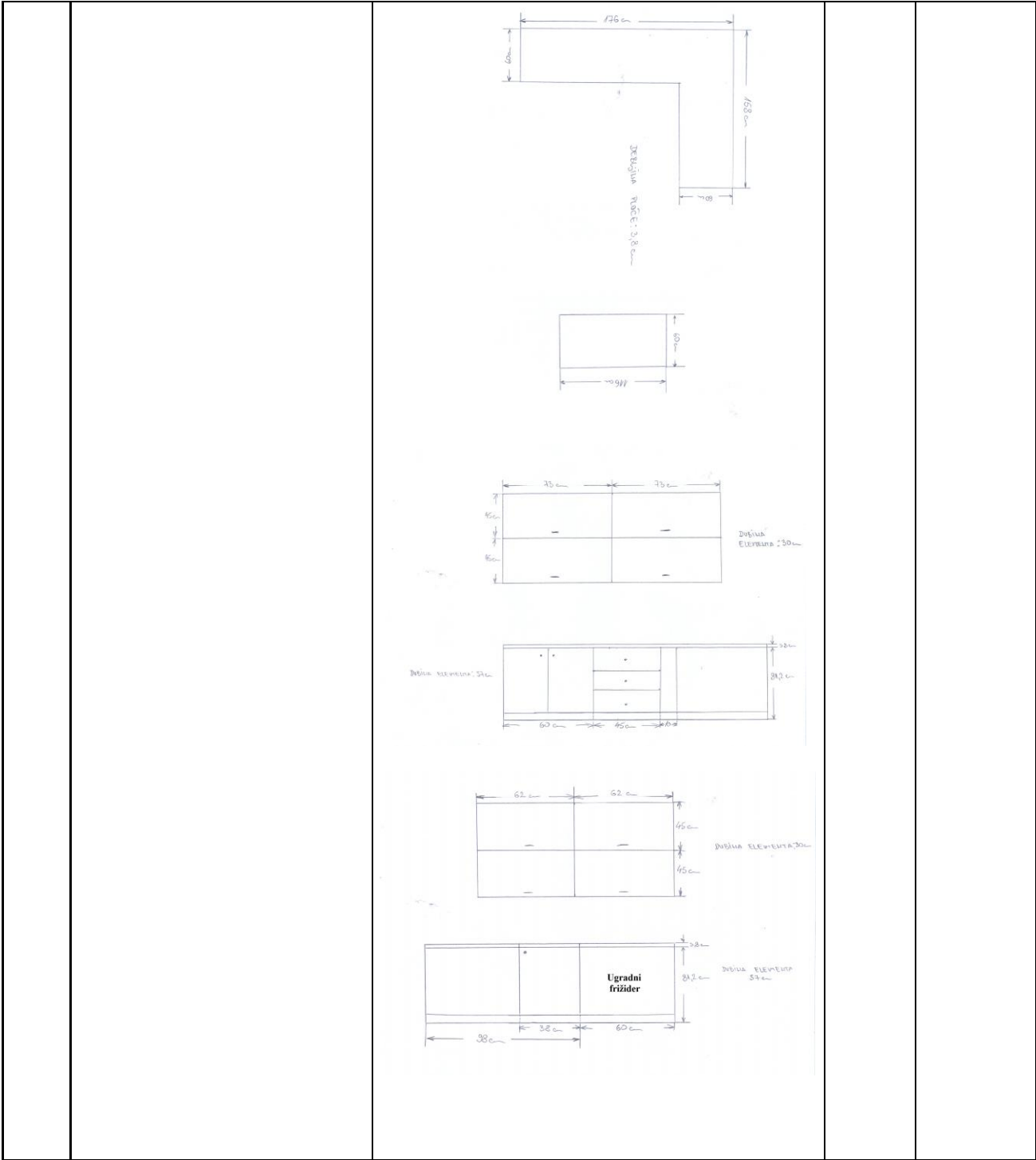

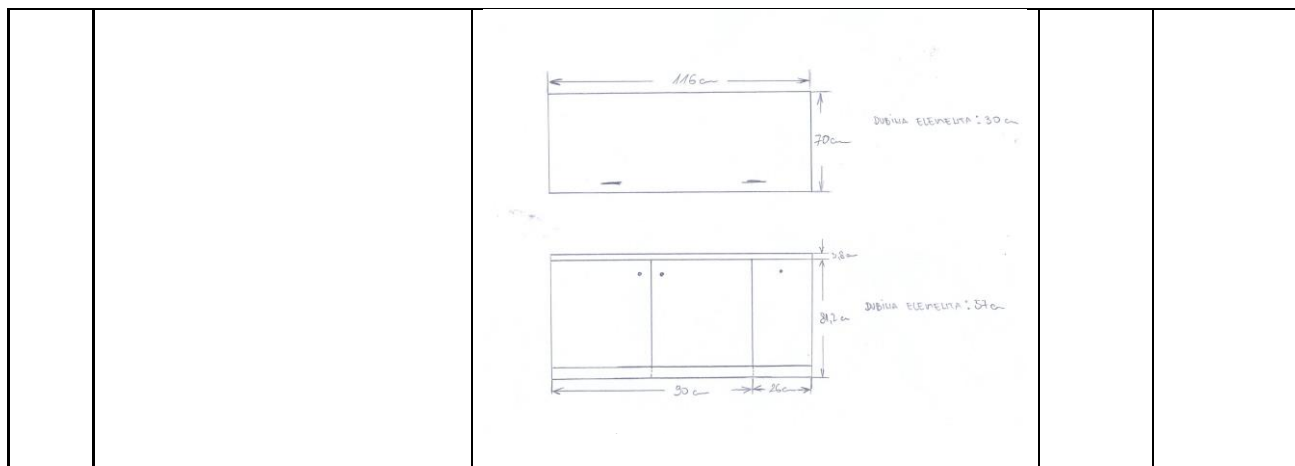

Napomena:

Montažu kuhinje, električnu, vodovodnu ugradnju vršit će ponuđač sa kojim je sklopljen Ugovor.

U slučaju potrebe dorada i ispravki nad kuhinjskim elementima troškove će snositi ponuđač sa kojim je sklopljen Ugovor.

Ponuđači mogu izvršiti uvid u prostor u koji se ugrađuju kuhinje po prethodno podnešenom pisanom zahtjevu Naručiocu.

Boju kuhinjskih elemenata i model radne ploče izabrat će Naručilac nakon sklapanja Ugovora.

Ponuđač je dužan u ponudi navesti marku ugradne tehnike i prateće opreme koju nudi.

Garancija:

Ponuđač je dužan dostaviti izjavu o garantnom roku koji mora biti minimum 12 mjeseci za kuhinje sa ugradnom tehnikom i pratećom opremom.

**IZJAVA NARUČIOCA DA ĆE UREDNO IZMIRIVATI OBAVEZE
PREMA IZABRANOM PONUĐAČU¹**

Skupština Crne Gore

Broj: 00-56/16-47/2

Mjesto i datum: Podgorica, 7. jun 2016.godine

U skladu sa članom 49 stav 1 tačka 3 Zakona o javnim nabavkama („Službeni list CG”, br. 42/11 i 57/14) Siniša Stanković, generalni sekretar, kao ovlašćeno lice Skupštine Crne Gore, daje

I z j a v u

da će Skupština Crne Gore, shodno Planu javnih nabavki broj: 00-56/16-3/3 od 6.aprila 2016. godine, saglasnosti _____ (Ministarstva finansija / nadležnog organa lokalne samouprave), broj: _____ od _____ godine i Ugovora o javnoj nabavci, uredno vršiti plaćanja preuzetih obaveza, po utvrđenoj dinamici.

Ovlašćeno lice naručioca: Siniša Stanković

s.r.

¹ Potpisana izjava se nalazi u dokumentaciji javne nabavke naručioca i predstavlja sastavni dio ugovora o javnoj nabavci

**IZJAVA NARUČIOCA (OVLAŠĆENO LICE, SLUŽBENIK ZA JAVNE NABAVKE I LICA
KOJA SU UČESTVOVALA U PLANIRANJU JAVNE NABAVKE) O NEPOSTOJANJU
SUKOBA INTERESA ²**

Skupština Crne Gore

Broj: 00-56/16-47/3

Mjesto i datum: Podgorica, 7. jun 2016.godine

U skladu sa članom 16 stav 5 Zakona o javnim nabavkama („Službeni list CG”, br. 42/11 i 57/14)

Izjavljujem

da u postupku javne nabavke iz Plana javne nabavke broj 00-56/16-3/3 od 6.aprila 2016. godine za nabavku kuhinja sa ugradnom tehnikom i pratećom opremom, nijesam u sukobu interesa u smislu člana 16 stav 4 Zakona o javnim nabavkama i da ne postoji ekonomski i drugi lični interes koji može kompromitovati moju objektivnost i nepristrasnost u ovom postupku javne nabavke.

Ovlašćeno lice naručioca Siniša Stanković
s.r.

Službenik za javne nabavke Marija Vulić
s.r.

Lice koje je učestvovalo u planiranju javne nabavke Marija Vulić
s.r.

² Potpisana izjava se nalazi u dokumentaciji javne nabavke naručioca

IZJAVA NARUČIOCA (LICA KOJA SU UČESTVOVALA U PRIPREMANJU TENDERSKE DOKUMENTACIJE) O NEPOSTOJANJU SUKOBA INTERESA³

Skupština Crne Gore

Broj: 00-56/16-47/4

Mjesto i datum: Podgorica, 7. jun 2016.godine

U skladu sa članom 16 stav 5 Zakona o javnim nabavkama („Službeni list CG”, br.42/11 i 57/14)

Izjavljujem

da u postupku javne nabavke iz Plana javne nabavke broj 00-56/16-3/3 od 6.aprila 2016. godine za nabavku kuhinja sa ugradnom tehnikom i pratećom opremom, nijesam u sukobu interesa u smislu člana 16 stav 4 Zakona o javnim nabavkama i da ne postoji ekonomski i drugi lični interes koji može kompromitovati moju objektivnost i nepristrasnost u ovom postupku javne nabavke.

Lice koje će učestvovati u pripremanju tenderske dokumentacije __Marija Vulić
s.r.

Lice koje će učestvovati u pripremanju tenderske dokumentacije __Ermin Orahovac
s.r.

³ Potpisana izjava se nalazi u dokumentaciji javne nabavke naručioca

METODOLOGIJA NAČINA VREDNOVANJA PONUDA PO KRITERIJUMU I PODKRITERIJUMIMA

Vrednovanje ponuda po kriterijumu najniže ponuđena cijena vršiće se na sljedeći način:

Najnižu ponuđenu ukupnu cijenu predmetne robe obračunati sa maksimalnih 100 bodova;

Bodovi za ponuđenu ukupnu cijenu predmetne robe ostalih ponuđača obračunavaju se po formuli: $a/b \times 100$, gdje je a = najniža ponuđena cijena, b =ponuđena cijena.

Ukupna ponuđena cijena predmetne robe koja bude imala najveći broj bodova je najniža ponuđena cijena.

Ako je ponuđena cijena 0,00 EUR-a prilikom vrednovanja te cijene po kriterijumu ili podkriterijumu najniža ponuđena cijena uzima se da je ponuđena cijena 0,01 EUR.

OBRAZAC PONUDE SA OBRASCIMA KOJE PRIPREMA PONUĐAČ

NASLOVNA STRANA PONUDE

(naziv ponuđača)

podnosi

Skupštini Crne Gore

P O N U D U

po Tenderskoj dokumentaciji broj 00-56/16-47/1 od 7. juna 2016. godine

za nabavku

kuhinja sa ugradnom tehnikom i pratećom opremom

(opis predmeta nabavke)

ZA

Predmet nabavke u cjelosti

PODACI O PONUDI I PONUDAČU

Ponuda se podnosi kao:

- Samostalna ponuda
- Samostalna ponuda sa podizvođačem/podugovaračem
- Zajednička ponuda
- Zajednička ponuda sa podizvođačem/podugovaračem

Podaci o podnosiocu samostalne ponude:

Naziv i sjedište ponuđača	
PIB ⁴	
Broj računa i naziv banke ponuđača	
Adresa	
Telefon	
Fax	
E-mail	
Lice/a ovlašteno/a za potpisivanje finansijskog dijela ponude i dokumenata u ponudi	<i>(Ime, prezime i funkcija)</i>
	<i>(Potpis)</i>
Ime i prezime osobe za davanje informacija	

⁴ Ili nacionalni identifikacioni broj prema zemlji sjedišta ponuđača

Podaci o podugovaraču /podizvođaču u okviru samostalne ponude⁵

Naziv podugovarača /podizvođača	
PIB ⁶	
Ovlašćeno lice	
Adresa	
Telefon	
Fax	
E-mail	
Procenat ukupne vrijednosti javne nabavke koji će izvršiti podugovaraču /podizvođaču	
Opis dijela predmeta javne nabavke koji će izvršiti podugovaraču /podizvođaču	
Ime i prezime osobe za davanje informacija	

⁵ Tabelu "Podaci o podugovaraču /podizvođaču u okviru samostalne ponude" popunjavaju samo oni ponuđači koji ponudu podnose sa podugovaračem/ podizvođačem, a ukoliko ima veći broj podugovarača/ podizvođača, potrebno je tabelu kopirati u dovoljnom broju primjeraka, da se popuni i dostavi za svakog podugovarača/podizvođača.

⁶ Ili nacionalni identifikacioni broj prema zemlji sjedišta ponuđača

Podaci o podnosiocu zajedničke ponude⁷

Naziv podnosioca zajedničke ponude	
Adresa	
Ovlašćeno lice za potpisivanje finansijskog dijela ponude, nacрта ugovora o javnoj nabavci i nacрта okvirnog sporazuma	<i>(Ime i prezime)</i>
	<i>(Potpis)</i>
Imena i stručne kvalifikacije lica koja će biti odgovorna za izvršenje ugovora	

⁷ Tabelu „Podaci o podnosiocu zajedničke ponude“ popunjavaju samo oni ponuđači koji podnose zajedničku ponudu. Ponuđač koji podnosi zajedničku ponudu dužan je popuniti i tabele „Podaci o nosiocu zajedničke ponude“ i „Podaci o članu zajedničke ponude“

Podaci o nosiocu zajedničke ponude:

Naziv nosioca zajedničke ponude	
PIB ⁸	
Broj računa i naziv banke ponuđača	
Adresa	
Ovlašćeno lice za potpisivanje dokumenata koji se odnose na nosioca zajedničke ponude	<i>(Ime, prezime i funkcija)</i>
	<i>(Potpis)</i>
Telefon	
Fax	
E-mail	
Ime i prezime osobe za davanje informacija	

⁸ Ili nacionalni identifikacioni broj prema zemlji sjedišta ponuđača

Podaci o članu zajedničke ponude⁹:

Naziv člana zajedničke ponude	
PIB ¹⁰	
Broj računa i naziv banke ponuđača	
Adresa	
Ovlašćeno lice za potpisivanje dokumenata koja se odnose na člana zajedničke ponude	<i>(Ime, prezime i funkcija)</i>
	<i>(Potpis)</i>
Telefon	
Fax	
E-mail	
Ime i prezime osobe za davanje informacija	

⁹ Tabelu "Podaci o članu zajedničke ponude" kopirati u dovoljnom broju primjeraka, da se popuni i dostavi za svakog člana zajedničke ponude

¹⁰ Ili nacionalni identifikacioni broj prema zemlji sjedišta ponuđača

Podaci o podugovaraču /podizvođaču u okviru zajedničke ponude¹¹

Naziv podugovarača /podizvođača	
PIB ¹²	
Ovlašćeno lice	
Adresa	
Telefon	
Fax	
E-mail	
Procenat ukupne vrijednosti javne nabavke koji će izvršiti podugovaraču /podizvođaču	
Opis dijela predmeta javne nabavke koji će izvršiti podugovaraču /podizvođaču	
Ime i prezime osobe za davanje informacija	

¹¹ Tabelu „Podaci o podugovaraču /podizvođaču u okviru zajedničke ponude“ popunjavaju samo oni ponuđači koji ponudu podnose zajednički sa podugovaračem/ podizvođačem, a ukoliko ima veći broj podugovarača/ podizvođača, potrebno je tabelu kopirati u dovoljnom broju primjeraka, da se popuni i dostavi za svakog podugovarača/podizvođača.

¹² Ili nacionalni identifikacioni broj prema zemlji sjedišta ponuđača

FINANSIJSKI DIO PONUDE

r.b.	opis predmeta	bitne karakteristike ponuđenog predmeta nabavke	jedinica mjere	količina	jedinična cijena bez pdv-a	ukupan iznos bez pdv-a	pdv	ukupan iznos sa pdv-om
Ukupno bez PDV-a								
PDV								
Ukupan iznos sa PDV-om:								
1) Brojkama								
2) Slovima								

Uslovi ponude:

Rok izvršenja ugovora je	30 dana od dana zaključivanja Ugovora.
Mjesto izvršenja ugovora je	Skupština Crne Gore, Bul. Svetog Petra Cetinjskog 10, Podgorica i poslovni prostori u ulici Novaka Miloševa, br. 6 i 8.
Rok plaćanja	30 dana od dana dostavljanja fakture o isporučenoj, montiranoj i ugrađenoj predmetnoj robi
Način plaćanja	virmanski
Period važenja ponude	60 dana od dana javnog otvaranja ponuda.

Ovlašćeno lice ponuđača

(ime, prezime i funkcija)

(svojeručni potpis)

M.P.

**IZJAVA O NEPOSTOJANJU SUKOBIA INTERESA NA STRANI
PONUĐAČA, PODNOSIOCA ZAJEDNIČKE PONUDE, PODIZVOĐAČA
/PODUGOVARAČA¹³**

_____ (ponuđač)

Broj: _____

Mjesto i datum: _____

Ovlašćeno lice ponuđača/člana zajedničke ponude, podizvođača/podugovarača _____, (ime i prezime i radno mjesto) u skladu sa članom 17 stav 3 Zakona o javnim nabavkama („Službeni list CG”, br. 42/11 i 57/14) daje

Izjavu

da nije u sukobu interesa sa licima naručioca navedenim u izjavama o nepostojanju sukoba interesa na strani naručioca, koje su sastavni dio predmetne Tenderske dokumentacije broj 00-56/16-47/1 od 7. juna 2016. godine za nabavku kuhinja sa ugradnom tehnikom i pratećom opremom, u smislu člana 17 stav 1 Zakona o javnim nabavkama i da ne postoje razlozi za sukob interesa na strani ovog ponuđača, u smislu člana 17 stav 2 istog zakona.

Ovlašćeno lice ponuđača

(ime, prezime i funkcija)

(svojeručni potpis)

M.P.

¹³ Izjavu o nepostojanju sukoba interesa kod ponuđača, podnosioca zajedničke ponude, podizvođača ili podugovarača posebno dostaviti za svakog člana zajedničke ponude, za svakog podugovarača/podizvođača

**DOKAZI ZA DOKAZIVANJE ISPUNJENOSTI OBAVEZNIH USLOVA ZA UČEŠĆE
U POSTUPKU JAVNOG NADMETANJA**

Dostaviti:

- dokaz o registraciji izdatog od organa nadležnog za registraciju privrednih subjekata sa podacima o ovlaštenim licima ponuđača;
- dokaz izdat od organa nadležnog za poslove poreza (državne i lokalne uprave) da su uredno prijavljene, obračunate i izvršene sve obaveze po osnovu poreza i doprinosa do 90 dana prije dana javnog otvaranja ponuda, u skladu sa propisima Crne Gore, odnosno propisima države u kojoj ponuđač ima sjedište;
- dokaz nadležnog organa izdatog na osnovu kaznene evidencije, koji ne smije biti stariji od šest mjeseci do dana javnog otvaranja ponuda, da ponuđač, odnosno njegov zakonski zastupnik nije pravosnažno osuđivan za neko od krivičnih djela organizovanog kriminala sa elementima korupcije, pranja novca i prevare.

NACRT UGOVORA O JAVNOJ NABAVCI

Ovaj ugovor zaključen je između:

SKUPŠTINE CRNE GORE, sa sjedištem u Podgorici, Bulevar Sv. Petra Cetinjskog br.10, PIB 02017482, koju zastupa generalni sekretar Siniša Stanković (u daljem tekstu: **NARUČILAC**)

i

Ponudāča _____ sa sjedištem u _____, ulica _____, Broj računa: _____, Naziv banke: _____, koga zastupa _____, (u daljem tekstu: Dobavljač).

OSNOV UGOVORA:

Tenderska dokumentacija za postupak javne nabavke šopingom za nabavku kuhinja sa ugradnom tehnikom i pratećom opremom broj: 00-56/16-47/1 od 7. juna 2016. godine;
Broj i datum odluke o izboru najpovoljnije ponude: _____;
Ponuda ponudāča (naziv ponudāča) broj _____ od _____.

Član 2

PREDMET UGOVORA

Član 1

Predmet ovog ugovora je nabavka kuhinja sa ugradnom tehnikom i pratećom opremom, prema tenderskoj dokumentaciji broj 00-56/16-47/1 od 7. juna 2016. godine, Odluci o izboru najpovoljnije ponude broj _____ od _____ godine i ponudi Dobavljača broj _____ od _____ godine sa specifikacijom koja je sastavni dio Tenderske dokumentacije.

CIJENA I USLOVI PLAĆANJA

Član 2

Ukupna vrijednost robe može iznositi najviše _____ €, sa uračunatim PDV-om, prema prihvaćenoj ponudi broj _____ od _____ godine.

Član 3

Ugovorena vrijednost robe podrazumijeva isporuku FCO Podgorica, po nalogu Naručioca, kao i otklanjanje nedostataka.

U cijenu su uključeni troškovi ambalaže prikladne za drumski prevoz, troškovi prevoza i osiguranje prilikom transporta i svi ostali pripadajući troškovi.

Član 4

Ugovorne strane su saglasne da će Naručilac plaćanje izvršiti u roku od 30 dana od dana dostavljanja fakture o isporučenoj, montiranoj i ugrađenoj predmetnoj robi.

Član 5

Dobavljač se obavezuje da će predmetnu robu isporučiti u roku od 30 dana od dana zaključivanja Ugovora.

RASKID UGOVORA

Član 6

Ugovorne strane su saglasne da do raskida ovog ugovora može doći ako Dobavljač ne bude izvršio svoje obaveze u roku i na način predviđen Ugovorom.

Dobavljač je dužan da Naručiocu isporuči predmetnu robu koja će biti u svemu odgovarajuća specifikaciji, u roku određenim članom 5 ovog ugovora.

U slučaju kada Naručilac ustanovi da kvalitet robe koja je predmet ovog ugovora ili način na koje se isporuči, odstupa od traženog, odnosno ponuđenog kvaliteta predviđenih ponudom i zaključenim ugovorom, pisano će upoznati Dobavljača o navedenim nedostacima.

Ukoliko Dobavljač i pored upoznavanja od strane Naručioca ne bude isporučivao predmetnu robu u roku i na način predviđen Ugovorom, Naručilac ima pravo da raskine Ugovor.

UGOVORNA KAZNA

Član 7

Dobavljač se obavezuje da plati ugovornu kaznu u visini 2% za svaki dan kašnjenja u isporuci robe, a najviše 5% od ukupne vrijednosti ugovorenog posla.

GARANCIJA

Član 8

Dobavljač garantuje da je ponudjena roba nova i neupotrebljavana i da nema stvarnih i pravnih nedostataka.

Dobavljač garantuje kvalitet isporučene robe i obavezuje se da bez odlaganja, o svom trošku, otkloni svaki kvar ili izvrši zamjenu robe, koji nije posledica nepravilnog rukovanja Naručioca.

Dobavljač je dužan da neispravnu robu zamijeni ispravnom, ekvivalentnom po funkcionalnosti, u slučaju kada se utvrde nedostaci kod isporučene robe.

Dobavljač je u obavezi da u roku od šest dana od dana prijave nedostatka, zamijeni neispravnu robu.

PREUZIMANJE PRAVA I OBAVEZA

Član 9

Ukoliko u toku važnosti ovog ugovora dođe do bilo kakvih promjena u nazivu ili drugim statusnim promjenama ugovornih strana, tada će sva prava i obaveze ugovorne strane kod koje dođe do takve promjene, preći na njenog pravnog sljedbenika.

PRIMJENA PROPISA

Član 10

Za sve što nije predviđeno ovim ugovorom primjenjuju se odredbe Zakona o obligacionim odnosima i drugih pozitivnih propisa.

SUDSKA NADLEŽNOST

Član 11

Ugovorne strane saglasno izjavljuju da su Ugovor pročitale, razumjele i da ugovorene odredbe u svemu predstavljaju izraz njihove stvarne volje.

Ugovorne strane su saglasne da eventualne sporove povodom ovog ugovora rješavaju sporazumno, u protivnom nadležan je sud u Podgorici.

ANTI-KORUPCIJSKA KLAUZULA

Član 12

Ugovor o javnoj nabavci koji je zaključen uz kršenje antikorupcijskog pravila u skladu sa odredbama člana 15 Zakona o javnim nabavkama („Službeni list Crne Gore”, br. 42/11, 57/14) ništav je.

PRIMJERC I UGOVORA

Član 13

Ovaj ugovor je pravno valjano zaključen i potpisan od dolje navedenih ovlašćenih zakonskih zastupnika strana Ugovora i sačinjen je u četiri istovjetna primjerka, od kojih po dva primjerka za Naručioca i Dobavljača.

NARUČILAC

DOBAVLJAČ

SAGLASAN SA NACRTOM UGOVORA

Ovlašćeno lice ponuđača _____

(ime, prezime i funkcija)

(svojeručni potpis)

Napomena: konačni tekst ugovora o javnoj nabavci biće sačinjen u skladu sa članom 107 stav 2 Zakona o javnim nabavkama nabavkama („Službeni list CG”, br. 42/11 i 57/14)

UPUTSTVO PONUĐAČIMA ZA SAČINJAVANJE I PODNOŠENJE PONUDE

1. NAČIN PRIPREMANJA PONUDE U PISANOJ FORMI

Pripremanje ponude

Ponuđač radi učešća u postupku javne nabavke sačinjava i podnosi ponudu u skladu sa ovom tenderskom dokumentacijom.

Ponuđač je dužan da ponudu pripremi kao jedinstvenu cjelinu i da svaku prvu stranicu svakog lista i ukupan broj listova ponude označi rednim brojem i pečatom, žigom ili sličnim znakom ponuđača.

Dokumenta koja sačinjava ponuđač, a koja čine sastavni dio ponude moraju biti svojeručno potpisana od strane ovlašćenog lica ponuđača.

Ponuda mora biti povezana jednim jemstvenikom i zapečaćena čvrstim pečatnim voskom sa otiskom pečata, žiga ili sličnog znaka ponuđača na pečatnom vosku, tako da se ne mogu naknadno ubacivati, odstranjivati ili zamjenjivati pojedinačni listovi, a da se pri tome ne ošteti list ponude, jemstvenik ili pečatni vosak.

Pečaćenje ponude vrši se na način što se preko krajeva jemstvenika kojim je povezana ponuda nakapa čvrsti pečatni vosak, na koji se otisne pečat, žig ili slični znak ponuđača.

Ponuđač je dužan da ponudu sačini na obrascima iz tenderske dokumentacije uz mogućnost korišćenja svog memoranduma.

Način pripremanja ponude po partijama

Ponuđač može da podnese ponudu za jednu ili više partija pod uslovom da se ponuda odnosi na najmanje jednu partiju.

Ako ponuđač podnosi ponudu za više ili sve partije, ponuda mora biti pripremljena kao jedna cjelina tako da se može ocjenjivati za svaku partiju posebno, na način što se dokazi koji se odnose na sve partije podnose zajedno u jednom primjerku u ponudi za prvu partiju za koju učestvuje, a dokazi koji se odnose samo na određenu/e partiju/e podnose se za svaku partiju posebno.

Način pripremanja zajedničke ponude

Ponudu može da podnese grupa ponuđača (zajednička ponuda), koji su neograničeno solidarno odgovorni za ponudu i obaveze iz ugovora o javnoj nabavci.

Ponuđač koji je samostalno podnio ponudu ne može istovremeno da učestvuje u zajedničkoj ponudi ili kao podizvođač, odnosno podgovarač drugog ponuđača.

U zajedničkoj ponudi se mora dostaviti ugovor o zajedničkom nastupanju kojim se: određuje vodeći ponuđač - nosilac ponude; određuje dio predmeta nabavke koji će realizovati svaki od podnosilaca ponude i njihovo procentualno učešće u finansijskom dijelu ponude; prihvata neograničena solidarna odgovornost za ponudu i obaveze iz ugovora o javnoj nabavci i uređuju međusobna prava i obaveze podnosilaca zajedničke ponude (određuje podnosilac zajedničke ponude čije će ovlašćeno lice potpisati finansijski dio ponude, nacrt ugovora o javnoj nabavci i nacrt okvirnog sporazuma i čijim pečatom, žigom ili sličnim znakom će se ovjeriti ovi dokumenti i označiti svaka prva stranica svakog lista ponude; određuje podnosilac zajedničke ponude koji će obezbijediti garanciju ponude i druga sredstva finansijskog obezbjeđenja; određuje podnosilac zajedničke ponude koji će izdavati i podnositi

naručiocu račune/fakture i druga dokumenta za plaćanje i na čiji račun će naručilac vršiti plaćanje i dr.). Ugovorom o zajedničkom nastupanju može se odrediti naziv ovog ponuđača.

U zajedničkoj ponudi se moraju navesti imena i stručne kvalifikacije lica koja će biti odgovorna za izvršenje ugovora o javnoj nabavci.

Način pripremanja ponude sa podugovaračem /podizvođačem

Ponuđač može da izvršenje određenih poslova iz ugovora o javnoj nabavci povjeri podugovaraču ili podizvođaču.

Učešće svih podugovorača ili podizvođača u izvršenju javne nabavke ne može da bude veće od 30% od ukupne vrijednosti ponude.

Ponuđač je dužan da, na zahtjev naručioca, omogući uvid u dokumentaciju podugovorača ili podizvođača, odnosno pruži druge dokaze radi utvrđivanja ispunjenosti uslova za učešće u postupku javne nabavke.

Ponuđač u potpunosti odgovara naručiocu za izvršenje ugovorene javne nabavke, bez obzira na broj podugovorača ili podizvođača.

Sukob interesa kod pripremanja zajedničke ponude i ponude sa podugovaračem / podizvođačem

U smislu člana 17 stav 1 tačka 6 Zakona o javnim nabavkama sukob interesa na strani ponuđača postoji ako lice u istom postupku javne nabavke učestvuje kao član više zajedničkih ponuda ili kao podugovarač, odnosno podizvođač učestvuje u više ponuda.

Način pripremanja ponude kada je u predmjeru radova ili tehničkoj specifikaciji naveden robni znak, patent, tip ili posebno porijeklo robe, usluge ili radova uz naznaku "ili ekvivalentno"

Ako je naručilac u predmjeru radova ili tehničkoj specifikaciji za određenu stavku/e naveo robni znak, patent, tip ili proizvođač, uz naznaku "ili ekvivalentno", ponuđač je dužan da u ponudi tačno navede koji robni znak, patent, tip ili proizvođač nudi.

U odnosu na zahtjeve za tehničke karakteristike ili specifikacije utvrđene tenderskom dokumentacijom ponuđači mogu ponuditi ekvivalentna rješenja zahtjevima iz standarda uz podnošenje dokaza o ekvivalentnosti.

Oblik i način dostavljanja dokaza o ispunjenosti uslova za učešće u postupku javne nabavke

Dokazi o ispunjenosti uslova za učešće u postupku javne nabavke i drugi dokazi traženi tenderskom dokumentacijom, mogu se dostaviti u originalu, ovjerenoj kopiji, neovjerenoj kopiji ili u elektronskoj formi.

Ponuđač čija je ponuda izabrana kao najpovoljnija dužan je da prije zaključivanja ugovora o javnoj nabavci dostavi original ili ovjerenu kopiju dokaza o ispunjavanju uslova za učešće u postupku javne nabavke.

Ukoliko ponuđač čija je ponuda izabrana kao najpovoljnija ne dostavi originale ili ovjerene kopije dokaza njegova ponuda će se smatrati neispravnom.

U slučaju žalbenog postupka ponuđač čija se vjerodostojnost dokaza osporava dužan je da dostavi original ili ovjerenu kopiju osporenog dokaza, a ako ne dostavi original ili ovjerenu kopiju osporenog dokaza njegova ponuda će se smatrati neispravnom.

Ponudač može dostaviti dokaze o kvalitetu (sertifikate, odnosno licence i druge dokaze o ispunjavanju kvaliteta) izdate od ovlaštenih organa država članica Evropske unije ili drugih država, kao ekvivalentne dokaze u skladu sa zakonom i zahtjevom naručioca. Ponudač može dostaviti dokaz o kvalitetu u drugom obliku, ako pruži dokaz o tome da nema mogućnost ili pravo na traženje tog dokaza.

Dokazi sačinjeni na jeziku koji nije jezik ponude, dostavljaju se na jeziku na kojem su sačinjeni i u prevodu na jezik ponude od strane ovlaštenog sudskog tumača, osim za djelove ponude za koje je tenderskom dokumentacijom predviđeno da se mogu dostaviti na jeziku koji nije jezik ponude.

Dokazivanje uslova od strane podnosilaca zajedničke ponude

Svaki podnosilac zajedničke ponude mora u ponudi dokazati da ispunjava obavezne uslove: da je upisan u registar kod organa nadležnog za registraciju privrednih subjekata; da je uredno izvršio sve obaveze po osnovu poreza i doprinosa u skladu sa zakonom, odnosno propisima države u kojoj ima sjedište; da on odnosno njegov zakonski zastupnik nije pravosnažno osuđivan za neko od krivičnih djela organizovanog kriminala sa elementima korupcije, pranja novca i prevare.

Obavezni uslov da ima dozvolu, licencu, odobrenje ili drugi akt za obavljanje djelatnosti koja je predmet javne nabavke mora da dokaže da ispunjava podnosilac zajedničke ponude koji je ugovorom o zajedničkom nastupu određen za izvršenje dijela predmeta javne nabavke za koji je Tenderskom dokumentacijom predviđena obaveza dostavljanja licence, odobrenja ili drugog akta.

Fakultativne uslove predviđene Tenderskom dokumentacijom u pogledu ekonomsko – finansijske sposobnosti i stručno – tehničke osposobljenosti podnosioci zajedničke ponude su dužni da ispune zajednički i mogu da koriste kapacitete drugog podnosioca iz zajedničke ponude.

Dokazivanje uslova preko podgovarača/podizvođača i drugog pravnog i fizičkog lica

Ponudač može ispunjenost uslova u pogledu posjedovanja dozvole, licence, odobrenja ili drugog akta za obavljanje djelatnosti koja je predmet javne nabavke i u pogledu stručno – tehničke i kadrovske osposobljenosti dokazati preko podgovarača, odnosno podizvođača.

Ponudač može stručno – tehničku i kadrovsku osposobljenost dokazati korišćenjem kapaciteta drugog pravnog i fizičkog lica ukoliko su mu stavljeni na raspolaganje, u skladu sa zakonom.

Sredstva finansijskog obezbjeđenja - garancije

Način dostavljanja garancije ponude

Ako garancija ponude sadrži klauzulu da je validna ukoliko je perforirana, označena rednim brojem i pečatom, žigom ili sličnim znakom ponudača, označava se, dostavlja i povezuje u ponudi jemstvenikom kao i ostali dokumenti ponude. Na ovaj način se označava, dostavlja i povezuje garancija ponude uz koju je kao posebni dokument dostavljena navedena klauzula izdavaoca garancije.

Ako garancija ponude ne sadrži klauzulu da je validna ukoliko je perforirana, označena rednim brojem i pečatom, žigom ili sličnim znakom ponudača ili ako uz garanciju nije dostavljen posebni dokument koji sadrži takvu klauzulu, garancija ponude se dostavlja u

dvolisnoj providnoj plastičnoj foliji na način što se u istu uz list garancije ubaci papir na kojem se ispisuje redni broj kojim se označava prva stranica lista garancije i otiskuje pečat, žig ili slični znak ponuđača i plastična folija zatvara po svakoj strani tako da se garancija ponude ne može naknadno ubacivati, odstranjivati ili zamjenjivati. Zatvaranje plastične folije može se vršiti i jemstvenikom kojim se povezuje ponuda u cjelinu na način što će se plastična folija perforirati po obodu svake strane sa najmanje po dvije perforacije kroz koje će se provući jemstvenik kojim se povezuje ponuda, tako da se garancija ponude ne može naknadno ubacivati, odstranjivati ili zamjenjivati, a da se ista vidno ne ošteti, kao ni jemstvenik kojim je zatvorena plastična folija i kojim je uvezana ponuda ili pečatni vosak kojim je ponuda zapečaćena. Ako se garancija ponude sastoji iz više listova svaki list garancije se dostavlja na naprijed opisani način.

Zajednički uslovi za garanciju ponude i sredstva finansijskog obezbjeđenja ugovora o javnoj nabavci

Garancija ponude i sredstva finansijskog obezbjeđenja ugovora o javnoj nabavci mogu biti izdata od banke, društva za osiguranje ili druge organizacije koja je zakonom ili na osnovu zakona ovlašćena za davanje garancija.

U garanciji ponude i sredstvu finansijskog obezbjeđenja ugovora o javnoj nabavci mora biti naveden broj i datum tenderske dokumentacije na koji se odnosi ponuda, iznos na koji se garancija daje i da je безусловna i plativa na prvi poziv naručioca nakon nastanka razloga na koji se odnosi.

U slučaju kada se ponuda podnosi za više partija ponuđač može u ponudi dostaviti jednu garanciju ponude za sve partije za koje podnosi ponudu uz navođenje partija na koje se odnosi i iznosa garancije za svaku partiju ili da za svaku partiju dostavi posebnu garanciju ponude.

Način iskazivanja ponuđene cijene

Ponuđač dostavlja ponudu sa cijenom/ama izraženom u EUR-ima, sa posebno iskazanim PDV-om, na način predviđen obrascem "Finansijski dio ponude" koji je sastavni dio Tenderske dokumentacije.

U ponuđenu cijenu uračunavaju se svi troškovi i popusti na ukupnu ponuđenu cijenu, sa posebno iskazanim PDV-om, u skladu sa zakonom.

Ponuđena cijena/e piše se brojkama, a ukupna ponuđena cijena brojkama i slovima. U slučaju nepodudarnosti ukupne cijene iskazane brojkama i slovima mjerodavna je cijena iskazana slovima.

Ponuđena cijena/e izražava se za cjelokupni predmet javne nabavke, a ukoliko je predmet javne nabavke određen po partijama za svaku partiju za koju se podnosi ponuda dostavlja se posebno Finansijski dio ponude.

Ako je cijena najpovoljnije ponude niža najmanje za 30% u odnosu na prosječno ponuđenu cijenu svih ispravnih ponuda ponuđač je dužan da na zahtjev naručioca dostavi obrazloženje u skladu sa Zakonom o javnim nabavkama ("Sl.list CG" broj 42/11 i 57/14.)

Nacrt ugovora o javnoj nabavci

Ponuđač je dužan da u ponudi dostavi Nacrt ugovora o javnoj nabavci potpisan od strane ovlašćenog lica na mjestu predviđenom za davanje saglasnosti na isti.

Blagovremenost ponude

Ponuda je blagovremeno podnesena ako je uručena naručiocu prije isteka roka predviđenog za podnošenje ponuda koji je predviđen Tenderskom dokumentacijom.

Period važenja ponude

Period važenja ponude ne može da bude kraći od roka definisanog u Pozivu.

Istekom važenja ponude naručilac može, u pisanoj formi, da zahtijeva od ponuđača da produži period važenja ponude do određenog datuma. Ukoliko ponuđač odbije zahtjev za produženje važenja ponude smatraće se da je odustao od ponude. Ponuđač koji prihvati zahtjev za produženje važenja ponude ne može da mijenja ponudu.

Pojašnjenje tenderske dokumentacije

Zainteresovano lice ima pravo da zahtijeva od naručioca pojašnjenje tenderske dokumentacije u roku od ____6____ dana¹⁴, od dana objavljivanja, odnosno dostavljanja tenderske dokumentacije.

Zahtjev za pojašnjenje tenderske dokumentacije podnosi se u pisanoj formi (poštom, faxom, e-mailom...) na adresu naručioca.

Pojašnjenje tenderske dokumentacije predstavlja sastavni dio tenderske dokumentacije.

Naručilac je dužan da pojašnjenje tenderske dokumentacije, dostavi podnosiocu zahtjeva i da ga objavi na portalu javnih nabavki u roku od tri dana, od dana prijema zahtjeva.

Način dostavljanja ponude

Ponuda se dostavlja u odgovarajućem zatvorenom omotu (koverat, paket i sl). Na jednom dijelu omota ponude ispisuje se naziv i sjedište naručioca, broj poziva za javno nadmetanje, odnosno poziva za nadmetanje i tekst sa naznakom: "Ne otvaraj prije javnog otvaranja ponuda", a na drugom dijelu omota ispisuje se naziv, sjedište, ime i adresa ponuđača.

U slučaju podnošenja zajedničke ponude, na omotu je potrebno naznačiti da se radi o zajedničkoj ponudi i navesti puni naziv ponuđača i adresu na koju će ponuda biti vraćena u slučaju da je neblagovremena.

2. NAČIN PRIPREMANJA I DOSTAVLJANJA PONUDE U ELEKTRONSKOJ FORMI

Ponuđač radi učešća u postupku javne nabavke sačinjava i podnosi ponudu u skladu sa ovom tenderskom dokumentacijom.

Ponuda u elektronskoj formi se priprema i podnosi u skladu sa Zakonom o elektronskom dokumentu i Zakonu o elektronskom potpisu.

3. IZMJENE I DOPUNE PONUDE I ODUSTANAK OD PONUDE

¹⁴ u skladu sa članom 56 stav 2 Zakona o javnim nabavkama

Ponudáč može da, u roku za dostavljanje ponuda, mijenja ili dopunjava ponudu ili da od ponude odustane na način predviđen za pripremanje i dostavljanje ponude, pri čemu je dužan da jasno naznači koji dio ponude mijenja ili dopunjava.

SADRŽAJ PONUDE

1. Naslovna strana ponude
2. Sadržaj ponude
3. Popunjeni podaci o ponudi i ponuđaču
4. Ugovor o zajedničkom nastupanju u slučaju zajedničke ponude
5. Popunjen obrazac finansijskog dijela ponude
6. Izjava/e o postojanju ili nepostojanju sukoba interesa kod ponuđača, podnosioca zajedničke ponude, podizvođača ili podugovarača
7. Dokazi za dokazivanje ispunjenosti obaveznih uslova za učešće u postupku javnog nadmetanja
8. Potpisan Nacrt ugovora o javnoj nabavci

**OVLAŠĆENJE ZA ZASTUPANJE I UČESTVOVANJE U POSTUPKU
JAVNOG OTVARANJA PONUDA**

Ovlašćuje se (ime i prezime i broj lične karte ili druge identifikacione isprave) da, u ime (naziv ponuđača), kao ponuđača, prisustvuje javnom otvaranju ponuda po Tenderskoj dokumentaciji Skupštine Crne Gore broj 00-56/16-47/1 od 7. juna 2016. godine, za nabavku kuhinja sa ugradnom tehnikom i pratećom opremom i da zastupa interese ovog ponuđača u postupku javnog otvaranja ponuda.

Ovlašćeno lice ponuđača

(ime, prezime i funkcija)

(svojeručni potpis)

M.P.

Napomena: Ovlašćenje se predaje Komisiji za otvaranje i vrednovanje ponuda naručioca neposredno prije početka javnog otvaranja ponuda.

UPUTSTVO O PRAVNOM SREDSTVU

Zainteresovano lice (lice koje je tražilo pojašnjenje tenderske dokumentacije, lice koje u žalbi dokaže ili učini vjerovatnim da je zbog pobijanog akta ili radnje naručioca pretrpjelo ili moglo pretrpjeti štetu kao ponuđač u postupku javne nabavke) može izjaviti žalbu protiv ove tenderske dokumentacije Državnoj komisiji za kontrolu postupaka javnih nabavki od dana objavljivanja tenderske dokumentacije do dana koji je određen za otvaranje ponuda.

Žalba se izjavljuje preko naručioca neposredno, putem pošte preporučenom pošiljkom sa dostavnicom ili elektronskim putem sa naprednim elektronskim potpisom, s tim što žalba mora biti uručena naručiocu najkasnije prije isteka roka za podnošenje ponuda.

Žalbom se može pobijati sadržina, način objavljivanja (dostavljanja), izmjene, dopune, pojašnjenje i/ili propuštanje davanja pojašnjenja tenderske dokumentacije.

Uz žalbu se dostavlja dokaz da je plaćena naknada za vođenje postupka po žalbi u iznosu od 1% od procijenjene vrijednosti javne nabavke, a najviše 8.000,00 eura, na žiro račun Državne komisije za kontrolu postupaka javnih nabavki broj 530-20240-15 kod NLB Montenegro banke A.D.

Ukoliko je predmet nabavke podijeljen po partijama, a žalba se odnosi samo na određenu/e partiju/e, naknada se plaća u iznosu 1% od procijenjene vrijednosti javne nabavke te /tih partije/a.

Instrukcije za plaćanje naknade za zainteresovana lica iz inostranstva nalaze se na internet stranici Državne komisije za kontrolu postupaka javnih nabavki.

Ukoliko se uz žalbu ne dostavi dokaz da je uplaćena naknada za vođenje postupka u propisanom iznosu žalba će biti odbačena kao neuredna.